

# Simplicity<sup>®/MD</sup> 1080 1/4

Thank you for purchasing this Simplicity pattern. We have made every effort to provide you with a high quality product. Gracias por haber comprado este patrón de Simplicity. Hemos hecho todos los esfuerzos para ofrecerle un producto de alta calidad.

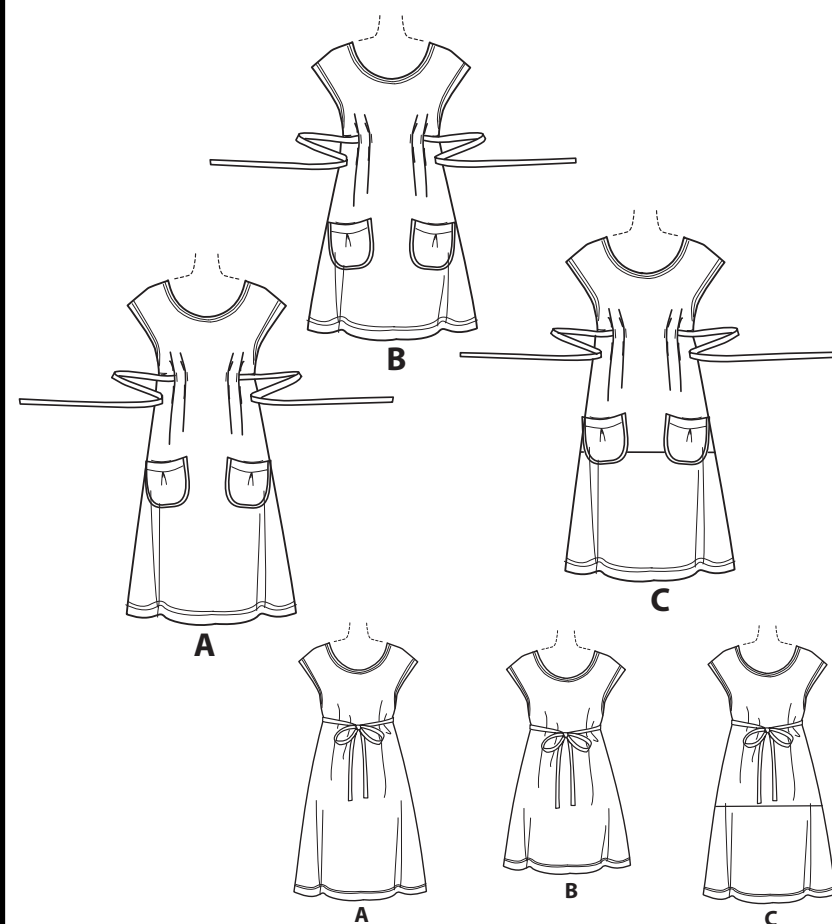

7 pieces given

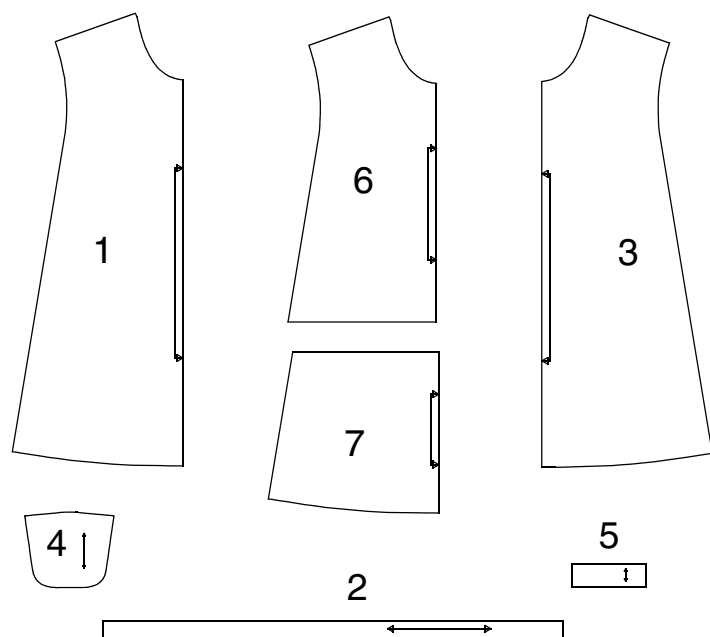

- 1-FRONT -A,B
- 2-TIE END -A,B,C
- 3-BACK -A,B,C
- 4-POCKET -A,B,C
- 5-POCKET BAND -A,B,C
- 6-FRONT -C
- 7-LOWER FRONT AND BACK -C

U.S. & Canada Toll-Free  
1-888-588-2700

Web Site  
<http://www.simplicity.com>

E-mail  
[info@simplicity.com](mailto:info@simplicity.com)

## General Directions

### The Pattern

- SYMBOLS**
- ↔ GRAIN LINE Place on straight grain of fabric parallel to selvage
  - ⇄ PLACE SOLID LINE on fold of fabric.
  - CENTER FRONT OR BACK of garment.
  - ▽▽ NOTCHES
  - DOTS
  - CUTTING LINE
  - == LENGTHEN OR SHORTEN LINES

SEAM ALLOWANCE: 5/8" (1.5cm) unless otherwise stated is included but not printed on MULTI-SIZE PATTERNS. Mark your size with colored felt tip pen. See chart on tissue for how to use MULTI-SIZE PATTERNS.

### ADJUST IF NEEDED

Make adjustments before placing pattern on fabric.

**TO LENGTHEN:**  
Cut pattern between lengthen or shorten lines. Spread pattern evenly, the amount needed and tape to paper.

**TO SHORTEN:**  
At lengthen or shorten lines, make an even pleat taking up amount needed. Tape in place.

When lengthen or shorten lines are not given, make adjustments at lower edge of pattern.

### Cutting/Marking

#### BEFORE CUTTING:

PRESS pattern pieces with a warm dry iron. PRE-SHRINK fabric by pre-washing washables or steam-pressing non-washables.

CIRCLE your cutting layout.

PIN pattern to fabric as shown in Cutting Layouts.

• FOR DOUBLE THICKNESS: Fold fabric with RIGHT sides together.

• FOR SINGLE THICKNESS: Place fabric RIGHT side up.

• FOR PILE, SHADED OR ONE WAY DESIGN FABRICS: Use "with nap" layouts

#### AFTER CUTTING:

Transfer markings to WRONG side of fabric before removing pattern. Use pin and chalk method or dressmaker's tracing paper and wheel.

#### To Quick Mark:

• Snip edge of fabric to mark notches, ends of fold lines and center lines.

• Pin mark dots.

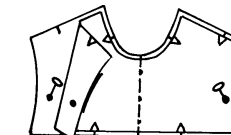

### Sewing

- SEW garment following **Sewing Directions**.
- PIN or machine-baste seams matching notches.
- STITCH 5/8" (1.5 cm) seams unless otherwise stated.
- PRESS seams open unless otherwise indicated clipping when necessary so seams will lie flat.
- TRIM seams to reduce bulk, as shown below.

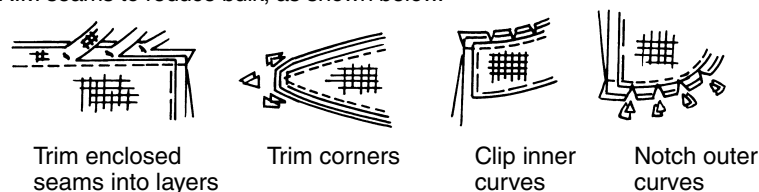

### SPECIAL CUTTING NOTES

★ If layout shows a piece extending past fold, cut out all pieces except piece that extends.

Open out fabric to single thickness. Cut extending piece on RIGHT side of fabric in position shown.

✱ Mark small arrows along both selvages indicating direction of nap or design. Fold fabric crosswise with RIGHT sides together, and cut along fold (a).

Turn one fabric layer around so arrows on both layers go in the same direction. Place RIGHT sides together (b).

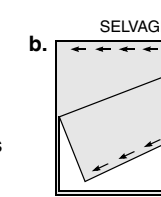
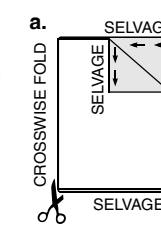

Sign-up for our free newsletter today at [simplicity.com](http://simplicity.com)

## Cutting Layouts

- pattern printed side down
- pattern printed side up

★ See SPECIAL CUTTING NOTES

POSITION OF PATTERN PIECES MAY VARY SLIGHTLY ACCORDING TO YOUR PATTERN SIZE

### A DRESS

USE PIECES 1 2 3

1A 44" 45" OR 58" 60" (115CM OR 150CM)

WITH NAP

ALL SIZES

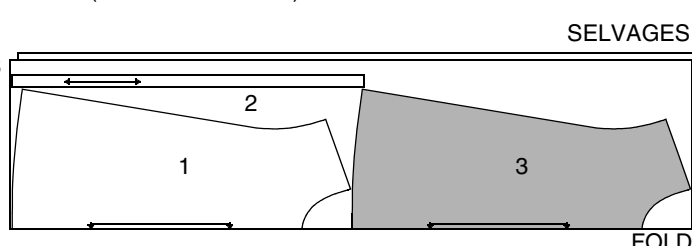

### CONTRAST POCKET AND POCKET BAND

USE PIECES 4 5

1B 44" 45" OR 58" 60" (115CM OR 150CM)

WITH NAP

ALL SIZES

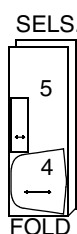

### B TUNIC

USE PIECES 1 2 3

2A 44" 45" OR 58" 60" (115CM OR 150CM)

WITH NAP

ALL SIZES

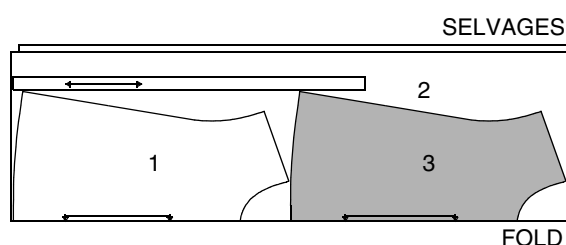

### CONTRAST POCKET AND POCKET BAND

USE PIECES 4 5

2B 44" 45" OR 58" 60" (115CM OR 150CM)

WITH NAP

ALL SIZES

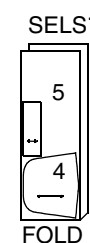

### C DRESS

USE PIECES 2 3 6

3A 44" 45" OR 58" 60" (115CM OR 150CM)

WITH NAP

ALL SIZES

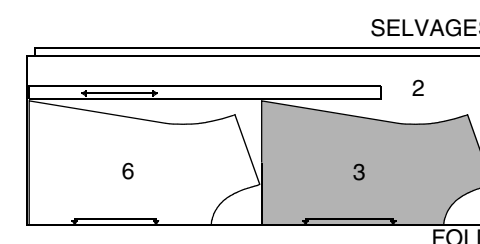

### CONTRAST POCKET AND POCKET BAND

USE PIECES 4 5

3B 44" 45" OR 58" 60" (115CM OR 150CM)

WITH NAP

ALL SIZES

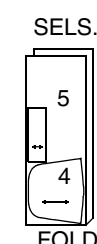

### CONTRAST LOWER FRONT AND BACK

USE PIECE 7

3C 44" 45" OR 58" 60" (115CM OR 150CM)

WITH NAP

ALL SIZES

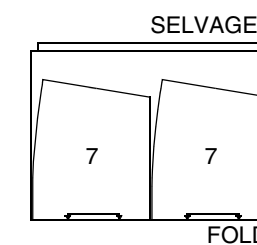

## Español

A VESTIDO USE LAS PIEZAS 1 2 3

1A 44" 45" O 58" 60" (115CM O 150CM)  
CON PELUSA / TODAS LAS TALLAS

### BOLSILLO Y BANDA DEL BOLSILLO CONTRASTANTES

USE LAS PIEZAS 4 5

1B 44" 45" O 58" 60" (115CM O 150CM)  
CON PELUSA / TODAS LAS TALLAS

B TÚNICA USE LAS PIEZAS 1 2 3

2A 44" 45" O 58" 60" (115CM O 150CM)  
CON PELUSA / TODAS LAS TALLAS

### BOLSILLO Y BANDA DEL BOLSILLO CONTRASTANTES

USE LAS PIEZAS 4 5

2B 44" 45" O 58" 60" (115CM O 150CM)  
CON PELUSA / TODAS LAS TALLAS

C VESTIDO USE LAS PIEZAS 2 3 6

3A 44" 45" O 58" 60" (115CM O 150CM)  
CON PELUSA / TODAS LAS TALLAS

### BOLSILLO Y BANDA DEL BOLSILLO CONTRASTANTES

USE LAS PIEZAS 4 5

3B 44" 45" O 58" 60" (115CM O 150CM)  
CON PELUSA / TODAS LAS TALLAS

### FRENTE Y PARTE TRASERA INFERIORES CONTRASTANTES

USE LA PIEZA 7

3C 44" 45" O 58" 60" (115CM O 150CM)  
CON PELUSA / TODAS LAS TALLAS

SELVAGES=ORILLOS

FOLD=DOBLEZ

SELS.=ORILLOS

1080

2 / 4

# Sewing Directions

FABRIC KEY	RIGHT SIDE	WRONG SIDE	INTERFACING	LINING
------------	------------	------------	-------------	--------

Read **General Directions** on page 1 before you begin.

**PATTERN PIECES WILL BE IDENTIFIED BY NUMBERS THE FIRST TIME THEY ARE USED.**

## DRESS A, C AND TUNIC B

- Stay-stitch front (1) or (6) and back (3) neck edges 1/2" (1.3cm) from cut edge in direction of arrows. This stitching stays in permanently and helps prevent stretching on curved edges. Stay-stitching will not be shown in the following illustrations.

- FOR VIEW C** - With **RIGHT** sides together, pin notched edge of lower front and back (7) sections to lower edge of front and back matching notches and having raw edges even; stitch. Trim seams to 1/8" (3mm). Press seams open.

- Cut a strip of single fold bias tape the length of each lower seam. On **INSIDE**, pin center of tape over seam, as shown. Baste along long edges.

- On **OUTSIDE**, top-stitch as basted. Remove basting.

### CONTINUE AS FOLLOWS FOR ALL VIEWS

- To make pleat on **OUTSIDE** of pocket (4), fold along solid lines. Bring folds to broken lines; pin. Baste across raw edge.

- Press under 1/4" (6mm) on one long edge of pocket band (5). Pin **RIGHT** side of band to **WRONG** side of pocket with raw edges even. Stitch in a 1/4" (6mm) seam. Press band out, pressing seam toward band.

- Turn band to **OUTSIDE**. Pin pressed edge of band over seam. Stitch close to pressed edge. Top-stitch 1/4" (6mm) from upper edge.

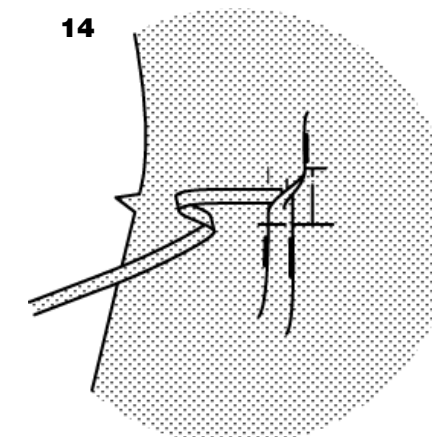
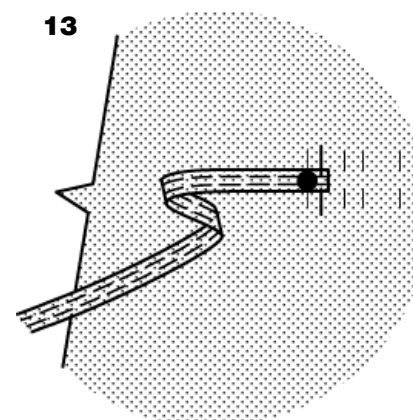
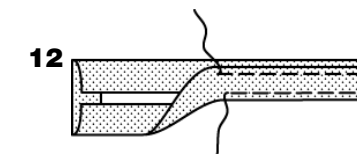
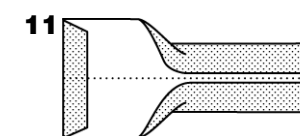
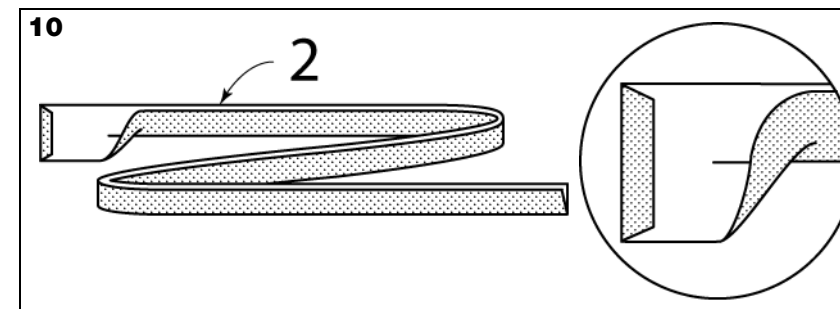
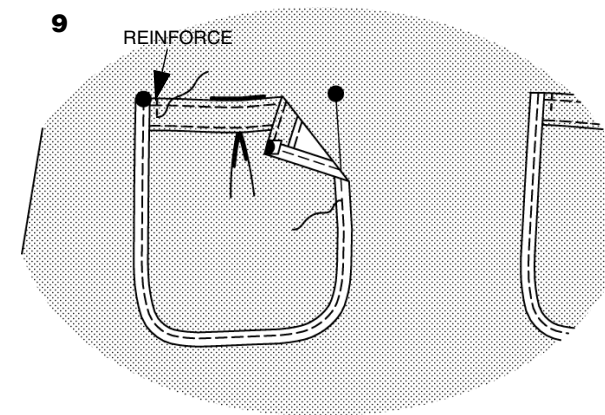
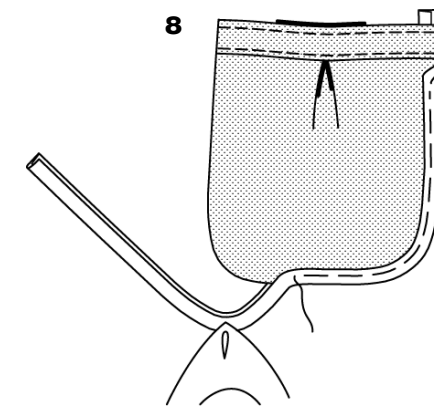
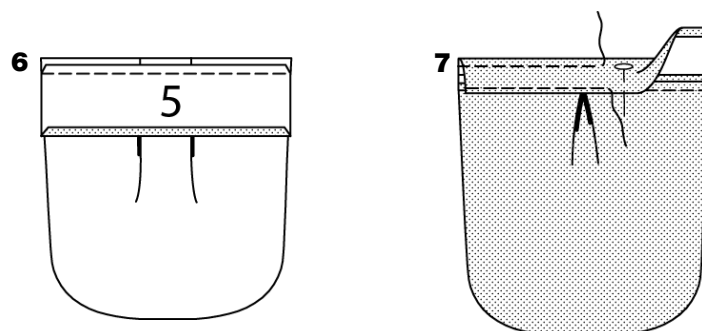
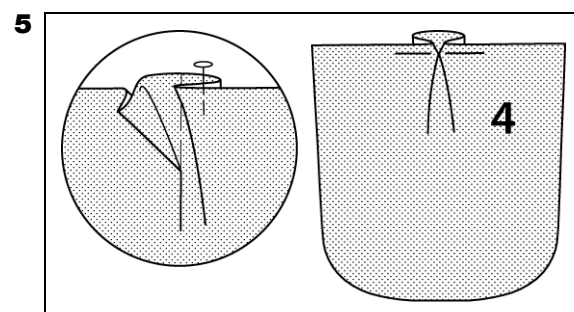
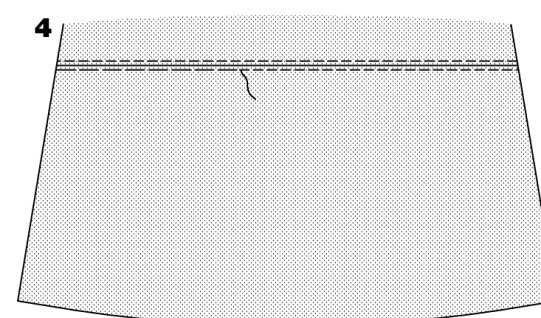
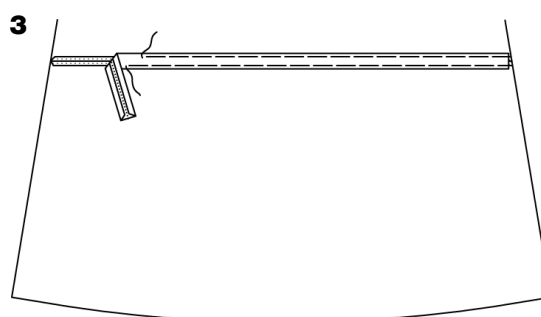
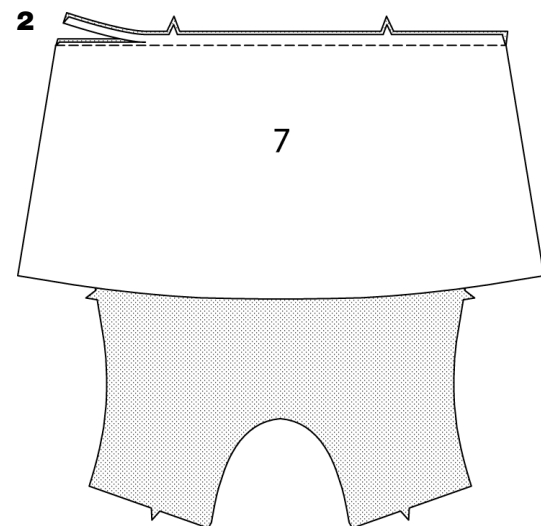
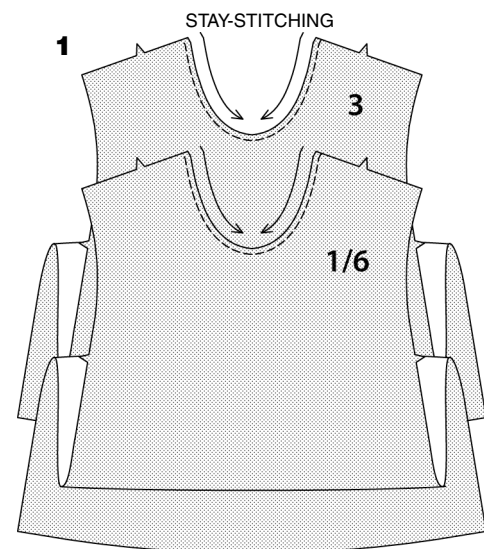

- Cut a piece of double fold bias tape the length of each pocket edge plus 1/2" (1.3cm). To preshape the tape to conform to the outer curve of the pocket, stretch the fold edge and press it with a steam iron. Slip the pocket between the folds of the bias tape beginning and ending 1/4" (6mm) above upper edge, placing the raw edge against the center crease and the wider folded edge of the tape on the **WRONG** side of the pocket. Hand-baste in place encasing the edge.

- On **OUTSIDE**, pin pocket to front matching large dots, placing basting along pocket line, and turning under the extending ends of the tape. Stitch close to inner fold of binding. To reinforce the pocket, stitch 3/8" (1cm) from bound edge, 3/8" (1cm) down from upper edge, as shown. Remove basting.

- Press under 3/8" (1cm) on one end of tie end (2). Fold tie end in half, lengthwise with **WRONG** sides together. Press, setting in a crease.

- Open out long edges of tie end and turn them to **WRONG** side so that they meet at the crease. Press.

- Fold tie end in half lengthwise, bringing pressed edges together. Stitch close to both long edges and pressed end.

- On **OUTSIDE**, center tie end over small dot on front, having raw end extend 3/8" (1cm) over the broken line, as shown. Baste close to raw edge of tie end.

- To make tucks in front, on **OUTSIDE**, bring broken lines together; baste. Press tuck away from center. Baste across ends of broken lines.

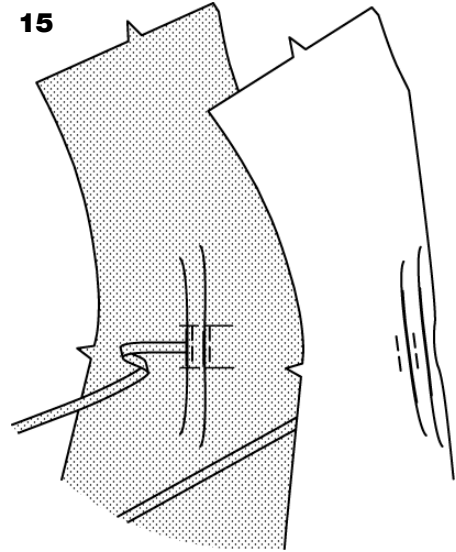

**15.** On OUTSIDE, stitch 1/8" (3mm) from fold, between the basting, as shown. Remove basting.

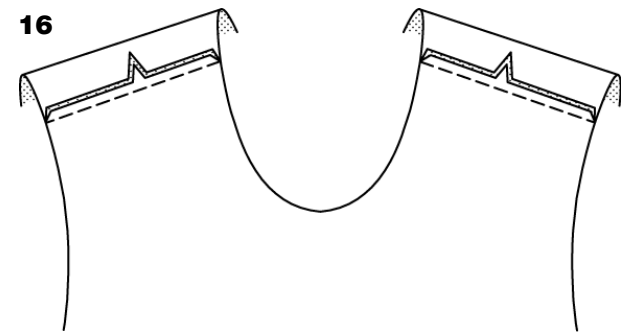

**16.** With RIGHT sides together, pin front to back at shoulder seams matching notches and having raw edges even; stitch in a 3/8" (1cm) seam. Trim seam to 1/8" (3mm). Press seam open.

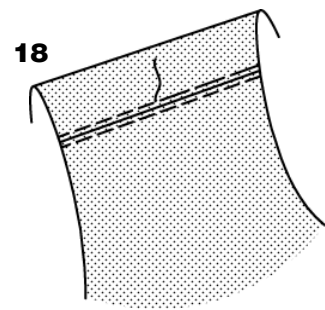
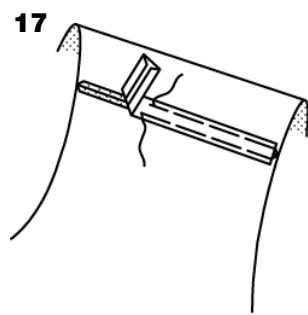

**17.** Cut a strip of single fold bias tape the length of each shoulder seam. On INSIDE, pin center of tape over seam, as shown. Baste along long edges.

**18.** On OUTSIDE, top-stitch as basted. Remove basting.

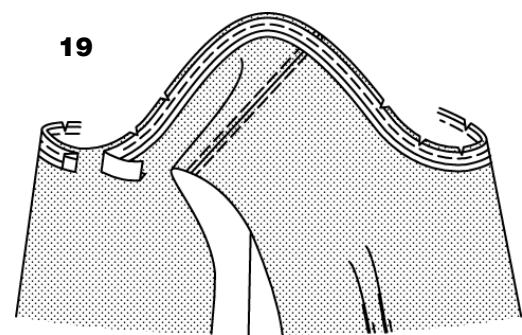

**19.** Open out one edge of single fold bias tape. With RIGHT sides together, pin tape to neck edge having crease 3/8" (1cm) from the raw edge, turning under and lapping one end at center back. Stitch in a 3/8" (1cm) seam. Trim seam. Clip curves if necessary.

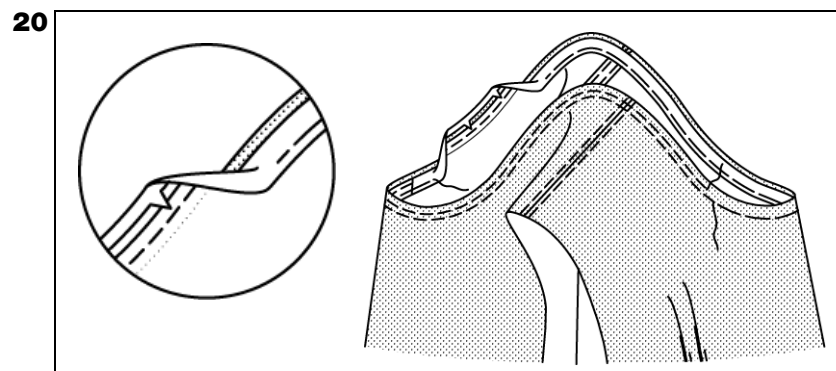

**20.** Turn tape to INSIDE, rolling an additional 1/8" (3mm) of fabric to INSIDE, as shown; press. Baste close to inner edge of tape. On OUTSIDE, top-stitch as basted. Stitch again 1/4" (6mm) above the first stitching.

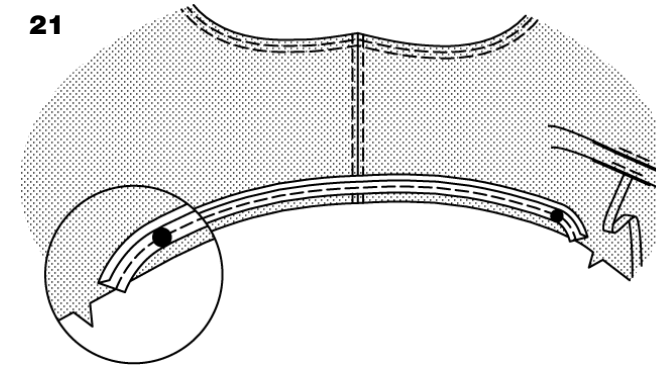

**21.** Open out one edge of single fold bias tape. With RIGHT sides together, pin tape to armhole edge having crease 5/8" (1.5cm) from raw edge, and tapering to raw edge between the large dots and notches. Stitch. Trim seam; clip curves if necessary.

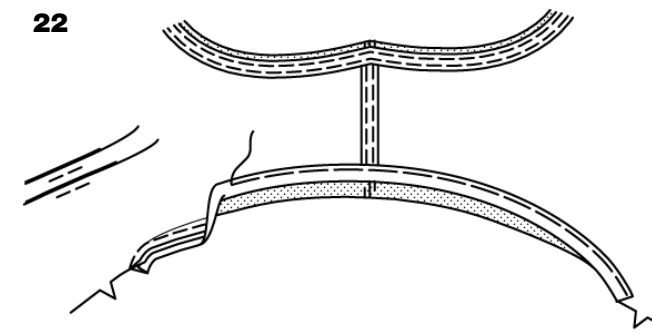

**22.** Turn tape to INSIDE along the fold line; press. Baste close to inner edge of tape.

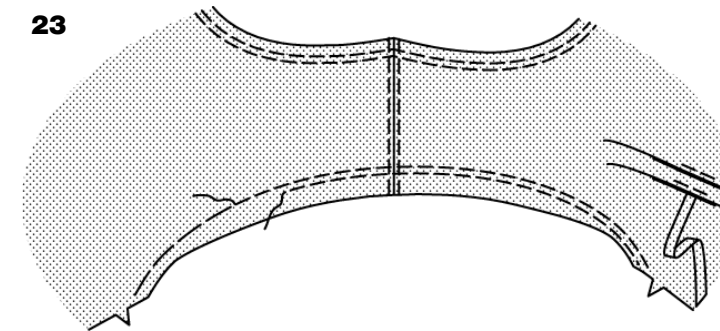

**23.** On OUTSIDE, top-stitch as basted. Stitch again 1/4" (6mm) away from first stitching.

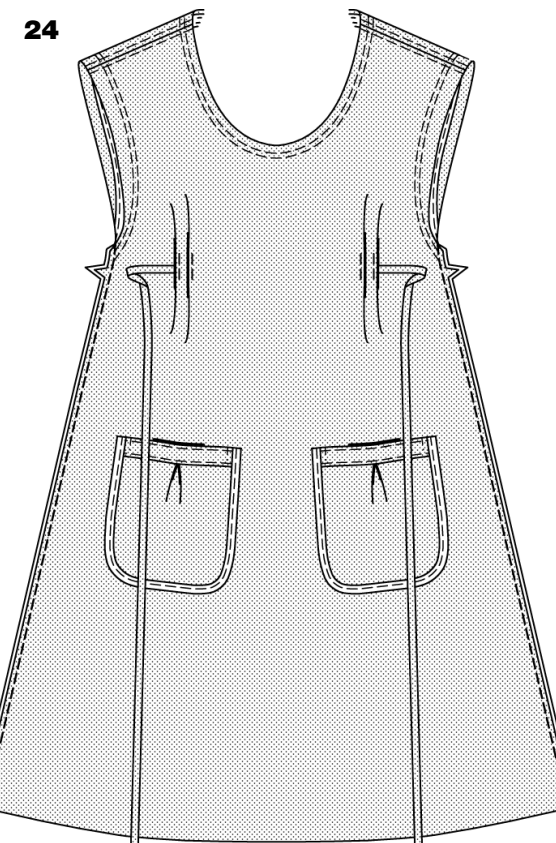

**24.** Stitch front to back at side seams in a French Seam as follows: With WRONG sides together, pin front to back at side seams. Stitch 1/4" (6mm) from raw edge; trim close to stitching.

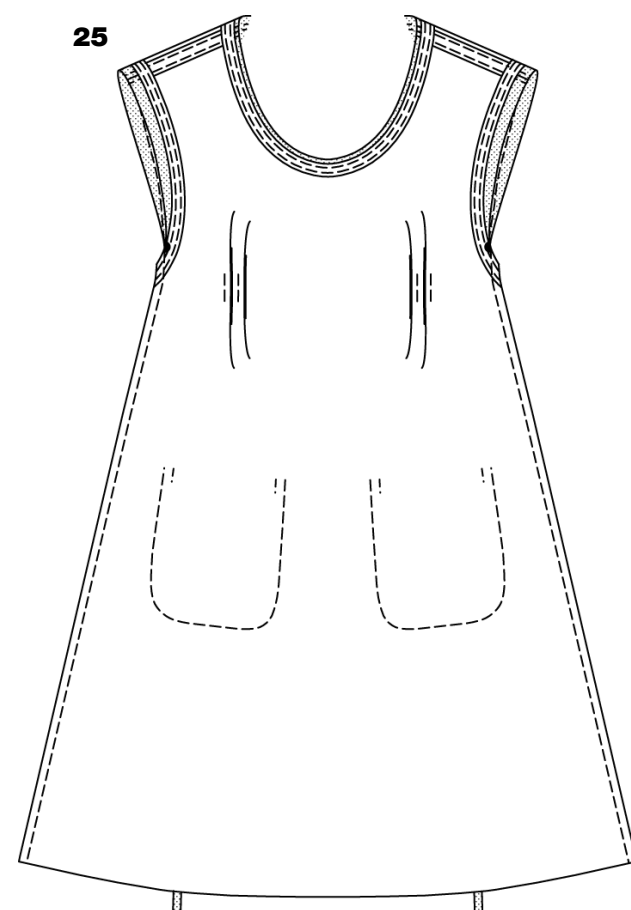

**25.** Turn garment to INSIDE; stitch through seam allowance from lower edge to the large dot, encasing first seam. Press seam toward back.

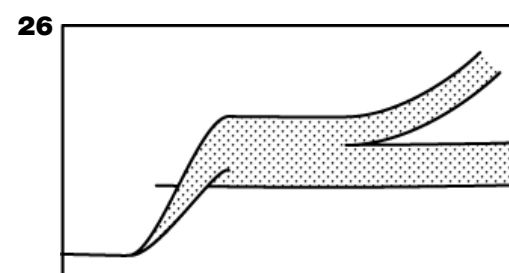

**26.** Mark length.  
Press up hem along marking.  
Mark depth of hem; trim evenly to 3/4" (2cm).

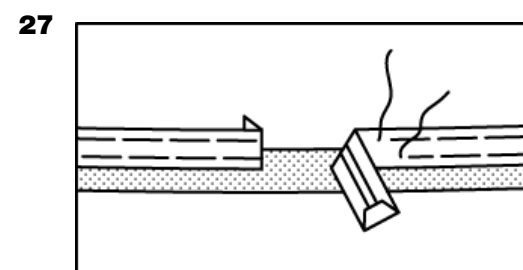

**27.** On INSIDE, pin center of single fold bias tape over raw edge, turning both ends under, meeting at center back. Baste along long edges.

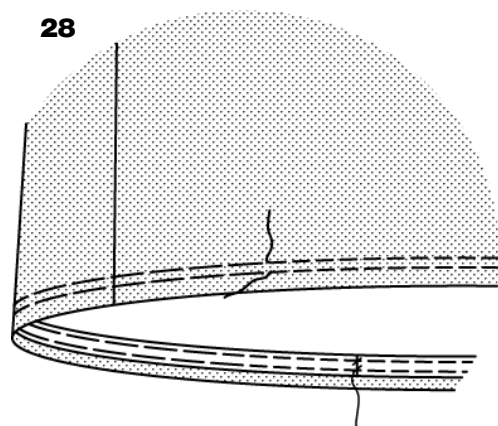

**28.** On OUTSIDE, top-stitch as basted. Remove basting.  
On INSIDE, tack tape together invisibly where it joins.

**Tie bow in back when wearing garment, as shown on the back of the envelop.**

## Español

LAS PIEZAS DEL PATRÓN SE IDENTIFICAN POR NÚMEROS LA PRIMERA VEZ QUE SE UTILIZAN.

## VESTIDO A, C Y TÚNICA B

- Haga una puntada de sostén en el borde del escote del frente (1) o (6) y de la espalda (3) a 1/2" (1.3cm) de los bordes cortados, en la dirección de las flechas.  
La puntada de sostén es permanente y sirve para prevenir que se estiren los bordes curvos.  
La puntada de sostén no aparecerá en las ilustraciones siguientes.
- PARA EL MODELO C- DERECHO CON DERECHO**, prenda con alfileres el borde con muescas del frente y espalda (7) inferiores sobre el borde inferior del frente y de la espalda casando las muescas y los bordes no terminados; cosa.  
Recorte las costuras a 1/8" (3mm).
- Corte una banda de cinta de bias sencillo a lo largo de la costura inferior. Por el INTERIOR, prenda con alfileres encima de la costura, como se muestra. Hilvane a lo largo de los bordes largos.
- Por el DERECHO, cosa con puntada de adorno a lo largo del hilván. Quite el hilván.

## SIGA ÀSI PARA TODOS LOS MODELOS

- Para hacer el pliegue por el DERECHO del bolsillo(4) doble a lo largo de las líneas continuas.  
Junte los dobleces sobre las líneas entrecortadas; prenda con alfileres.  
Hilvane sobre el borde no terminado.
- Planche un dobléz de 1/4" (6mm) sobre el borde largo de la banda del bolsillo(5),  
Prenda con alfileres el DERECHO de la banda sobre el REVES del bolsillo con los bordes no terminados parejos. Cosa en costura de 1/4" (6mm).  
Planche la banda hacia el exterior y la costura hacia la banda.
- Doble la banda al DERECHO. Prenda con alfileres el borde doblado de la banda encima de la costura. Cosa cerca del borde doblado. Cosa con puntada de adorno a 1/4" (6mm) del borde superior.
- Corte un pedazo de la cinta del bias a lo largo del borde del bolsillo más 1/2" (1.3cm).  
Para formar la cinta en el borde exterior de la curva del bolsillo, estire el borde doblado y plánelo con la plancha a vapor.  
Haga deslizar el bolsillo entre los dobleces de la cinta del bias empezando y terminando a 1/4" (6mm) arriba del borde superior colocando el borde no terminado contra el pliegue del centro y el borde más ancho de la cinta por el REVES del bolsillo. Hilvane a mano en sitio encerrando el borde.
- Por el DERECHO, prenda con alfileres el bolsillo sobre el frente casando los puntos grandes colocando el hilván a lo largo de la línea del bolsillo y doblando los extremos de la cinta. Cosa cerca del dobléz interior del ribete.  
Para reforzar el bolsillo, cosa a 3/8" (1cm) del borde recto, a 3/8" (1cm) del borde superior, como se muestra.  
Quite el hilván.
- Planche un dobléz de 3/8" (1cm) sobre un extremo de lazo(2).  
REVES CON REVES, doble el lazo en dos y por el largo.  
Planche creando un pliegue.
- Abra los bordes largos del lazo y dóblelos hacia el REVES para juntarlos por el pliegue. Planche.
- Doble el lazo en dos por el largo y junte los bordes planchados. Cosa cerca de ambos bordes largos y extremos planchados.
- Por el DERECHO, coloque el lazo sobre el punto pequeño del frente con el extremo no terminado que sobrepasa de 3/8" (1cm) encima de la línea entrecortada, como se muestra. Hilvane cerca del borde no terminado del lazo.

- Para hacer los pliegues en el frente, por el DERECHO, junte las líneas entrecortadas; hilvane. Planche el pliegue hacia el exterior.
- Por el EXTERIOR, cosa a 1/8" (3mm) del dobléz entre el hilván, como se muestra. Quite el hilván.
- DERECHO CON DERECHO, prenda con alfileres el frente y la parte trasera por las costuras del hombro casando las muescas y los bordes no terminados; cosa en costura de 3/8" (1cm).  
Recorte la costura a 1/8" (3mm). Abra la costura con la plancha.
- Corte una banda de cinta de biés a lo largo de cada costura del hombro. Por el INTERIOR, prenda con alfileres el centro de la cinta encima de la costura, como se muestra. Hilvane a lo largo de los bordes largos.
- Por el DERECHO, cosa con puntadas de adorno a lo largo del hilván. Quite el hilván.
- Abra un borde de cinta de bias sencillo.  
DERECHO CON DERECHO, prenda con alfileres la cinta sobre el borde del escote con el pliegue a 3/8" (1cm) del borde no terminado doblando y cruzando los extremos por la parte trasera central. Cosa en costura de 3/8" (1cm).  
Recorte la costura. Haga cortes en las curvas si es necesario.
- Doble la cinta al INTERIOR enrollando 1/8" (3mm) de tela hacia el INTERIO, como se muestra; planche.  
Hilvane cerca del borde interior de la cinta.  
Por el DERECHO, cosa con puntadas de adorno a lo largo del hilván. Cosa de nuevo a 1/4" (6mm) arriba del primer del pespunte.
- Abra el borde de la cinta de bias sencilla,  
DERECHO CON DERECHO, prenda con alfileres la cinta sobre el borde de la sisa con el pliegue a 5/8" (1.5cm) del borde no terminado y disminuyendo progresivamente entre los puntos grandes y las muescas. Cosa.  
Recorte la costura; haga cortes en las cortes si necesario.
- Doble la cinta al INTERIOR a lo largo de la línea del dobléz; planche. Hilvane cerca del borde interior de la cinta.
- Por el DERECHO, cosa con puntadas de adorno a lo largo del hilván. Cosa de nuevo a 1/4" (6mm) del primer pespunte.
- Cosa juntos el frente y la parte trasera por las costuras del lado con una costura francesa como sigue:  
REVES CON REVES, prenda con alfileres el frente y la parte trasera por las costuras del lado. Cosa a 1/4" (6mm) del borde no terminado; recorte cerca del pespunte.
- Doble la prenda al INTERIOR; cosa atrapando el margen de costura desde del borde inferior hasta el punto grande encerrando la primera costura. Planche la costura hacia la parte trasera.
- Marque el largo.  
Planche hacia arriba el dobladillo a lo largo de la marca.  
Marque el ancho del dobladillo; recorte parejos a 3/4" (2cm).
- Por el INTERIOR, prenda con alfileres el centro de la cinta del bias encima del borde no terminado doblando ambos extremos juntando por el centro trasero. Hilvane a lo largo de los bordes largos.
- Por el DERECHO, cosa con puntada del adorno a lo largo del hilván. Quite el hilván.  
Por el INTERIOR, fije con puntadas la cinta de manera invisible donde se juntan los extremos.

**Amarre el lazo sobre la parte trasera al llevar la prenda como se muestra en la parte trasera del sobre.**